

# SMARTCODE 10

PÈNE DORMANT ÉLECTRONIQUE À CLAVIER

Guide d'installation et d'utilisation

FRANÇAIS

### Outils nécessaires

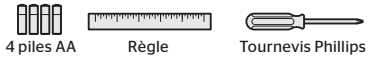

Outils additionnels (en fonction de l'application)



**Weiser**  
É.-U. : 1-800-677-5625  
Canada : 1-800-501-9471  
www.weiserlock.com

### Pièces dans la boîte

<b>Verrous</b>  	<b>Ensemble intérieur</b> <i>Traditionnel</i> <i>Moderne</i>	<b>Clavier extérieur</b> <i>Traditionnel</i> <i>Moderne</i>
<b>Gâche</b> <b>Clés</b>	 	<b>Vis</b> 03809  SLO3031011  
<b>Anneau adaptateur</b>	<b>Plaque de montage</b>	<b>Outil SmartKey</b>
		48654 49191 64109

## 1 Préparation de la porte et vérification des dimensions

Si vous percez une nouvelle porte, utilisez le gabarit fourni et consultez les instructions complètes sur le perçage de la porte à [www.weiserlock.com/doorprep](http://www.weiserlock.com/doorprep).

- A** Mesurez pour vérifier que la taille du trou situé sur la porte est de 54 mm (2 1/8 po) ou de 38 mm (1 1/2 po).
- B** Mesurez pour vérifier que l'écartement est de 60 mm ou 70 mm (2 3/8 po ou 2 3/4 po).
- C** Mesurez pour vérifier que le trou dans le bord de la porte est 25 mm (1 po).
- D** Mesurez pour vérifier que l'épaisseur de la porte est bien comprise entre 35 mm et 51 mm (1 3/8 po et 2 po).

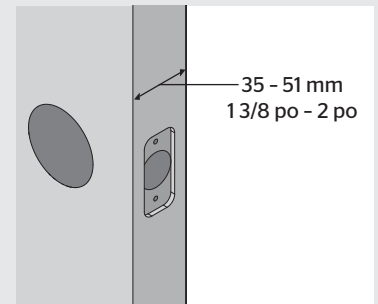
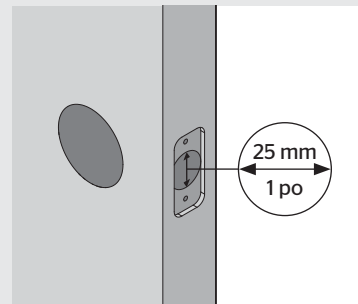
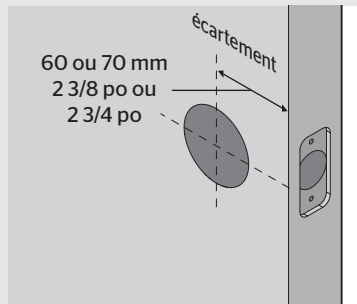
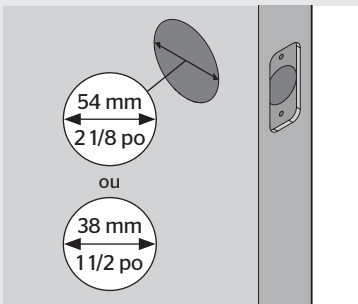

Avis : Une préparation de porte supplémentaire peut être nécessaire pour les portes avec des trous de 38 mm (1 1/2 po). Consultez les instructions de perçage à [www.weiserlock.com/doorprep](http://www.weiserlock.com/doorprep).

## 2 Installation du verrou et de la gâche

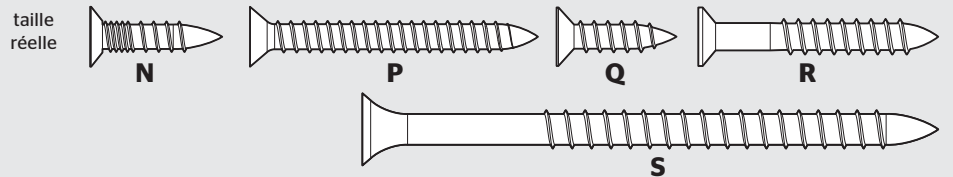

**A** Le bord de la porte est-il ciselé?

**Oui**

Utilisez le verrou « A ». Si le pêne demi-tour du verrou n'est pas complètement déployé, déployez-le comme indiqué.

**Non**

Utilisez le verrou « B ». Si le pêne demi-tour du verrou n'est pas complètement déployé, déployez-le comme indiqué.

**B** Maintenez le verrou en face du trou de la porte, avec la face du verrou à niveau avec le bord de la porte.

**D** Quel verrou installez-vous?

**Verrou « A »**

**Nou P (2x)**

**Verrou « B »**

bloc en bois

**C** Le trou en forme de D est-il centré dans le trou de la porte?

**Oui**

Aucun ajustement nécessaire. Passer à l'étape suivante.

**Non**

Tournez le devant du verrou comme indiqué pour le déployer.

**E** Installez la gâche sur le cadre de porte.

⚠ Assurez-vous que le trou dans le cadre de la porte est percé avec une profondeur minimum de 25 mm (1 po).

Les vis les plus longues s'installent le plus près du montant de la porte.

**S (2x)**  
**Q ou R (2x)** cadre de porte

### 3 Installation du clavier extérieur

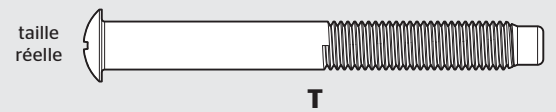

**A** Quel est le diamètre du trou sur la porte?

**Le diamètre est de 54 mm (2 1/8 po)**

« D » est requis pour l'installation. Installez « D » sur « F ».

**Le diamètre est de 38 mm (1 1/2 po)**

« D » n'est pas nécessaire pour l'installation. Jetez « D ».

OU

**B** Isolez les vis de l'étape 3C et gardez-les à portée de main.

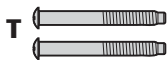

**C** Installez le clavier extérieur et la plaque de montage.

**a**

Le câble passe sous le verrou.

**b**

⚠ Soutenez l'ensemble du support extérieur pendant le montage de la plaque.

**G**

Faites passer le câble à travers le trou central, puis poussez le câble dans le trou inférieur.

**c**

Maintenez parallèle au bord de la porte.

Serrez les vis **T** (2x) uniformément.

**d**

**E**

Insérez la clé et testez le verrou. Si le verrou ne s'étend pas ou ne se rétracte pas facilement, ajustez les vis (T). Retirez la clé lorsque vous avez terminé et assurez-vous que le pêne soit sorti complètement.

### 4 Installation de l'ensemble intérieur

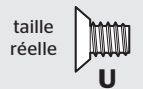

**A** Retirez le couvercle des piles et le bloc de piles de l'ensemble intérieur.

**a**

Assurez-vous que le tourniquet est vertical.

**b**

**c**

Assurez-vous que la tige pivote comme indiqué.

**d**

⚠ N'installez pas les piles avant d'arriver à l'étape 5.

**B** Installez l'ensemble intérieur sur la plaque de montage.

**a**

alignez

Assurez-vous que la connexion de câble est serrée.

**b**

Posez le câble excédentaire à plat dans la partie inférieure du boîtier intérieur.

**c**

**d**

**U** (2x)

### 5 Installation des piles et orientation de la porte

Cette étape montre à votre serrure l'orientation de la porte et elle est cruciale pour assurer le bon fonctionnement de la serrure.

**A** Installez 4 piles AA dans le bloc de piles.

⚠ Vérifiez que la polarité soit correcte. Pour obtenir de meilleurs résultats, utilisez seulement des piles alcalines neuves non rechargeables.

**B** Appuyez sur le bouton de verrouillage et maintenez-le appuyé pendant l'installation du bloc de piles.

Maintenez le bouton enfoncé jusqu'à ce que le pêne commence à se mettre en mouvement tout seul.

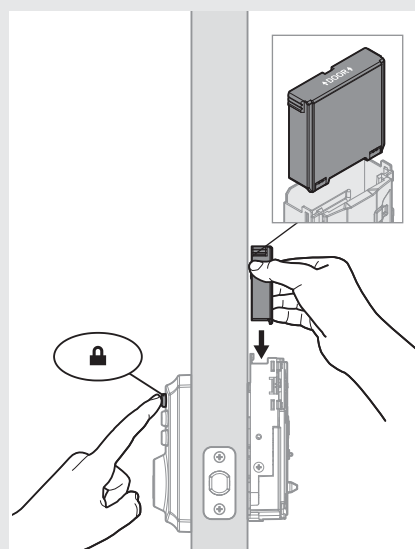

**C** Est-ce que le pêne sort et se rétracte tout seul?

**Oui**

Le processus d'orientation a réussi! Passez à l'étape suivante une fois que le pêne s'est arrêté.

**OU**

**Non**

Avis : Le pêne se rétracte à mi-chemin.

Retirez le bloc de piles, attendez 15 secondes, puis refaites le processus.

## 6 Ajout de codes d'utilisateur (16 maximum)

### Le système s'arrête

Pendant la programmation, si aucun bouton n'est appuyé pendant 5 secondes, le système s'arrête automatiquement (indiqué par trois bips et un clignotant rouge sur le clavier et il sera nécessaire de recommencer la procédure.

**A** Assurez-vous que la porte est ouverte. Appuyez une fois sur le bouton Programme.

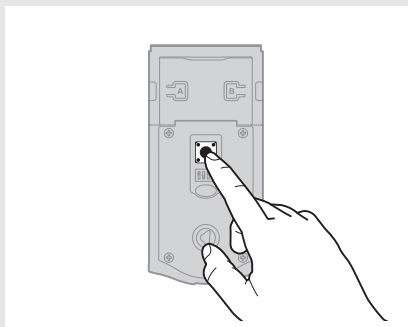

**B** Saisissez un nouveau code d'utilisateur. Un total de 16 codes d'utilisateur peuvent être programmés.

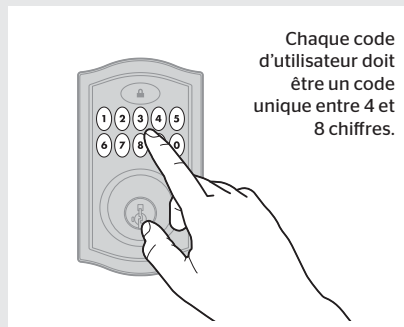

**C** Appuyez une fois sur le bouton de verrouillage.

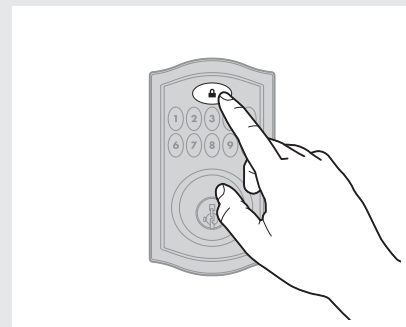

**D** Quels sons et quelles lumières sont émis par la serrure ?

**un clignotement vert avec un bip\***

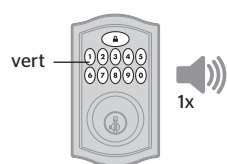

La programmation a réussi.

OU

**trois clignotements rouges avec trois bips\***

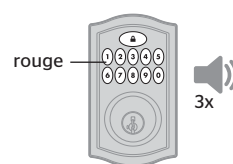

La programmation a échoué.

Veillez à ne pas mettre en pause pendant plus de 5 secondes lors de la programmation.

Assurez-vous que le code d'utilisateur n'est pas un doublon et est composé de 4 à 8 chiffres. Assurez-vous que la serrure a l'espace pour un code supplémentaire. Si toutes les positions de code d'utilisateur sont remplies, supprimez un code pour faire place à ce code.

\*Un bip ne se fera entendre que si l'interrupteur numéro 3 est en position « allumée ». Voir « Interrupteurs et couleurs de la DEL d'état » à la page 4.

### Code principal

Pour une plus grande sécurité, un code principal peut être utilisé au moment d'ajouter ou de supprimer les codes utilisateur. Pour des informations supplémentaires sur le code principal, téléchargez le guide de programmation et de résolutions des problèmes sur la page de SmartCode 10 à [weiserlock.com](http://weiserlock.com).

## 7 Test de la serrure (fonctionnement normal)

Confirmez que le(s) code(s) ajouté(s) lors de l'étape précédente fonctionne(nt) pour déverrouiller la porte.

### Verrouiller la porte

Appuyez une fois sur le bouton de verrouillage.

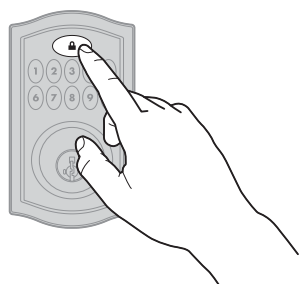

### Déverrouiller la porte

Saisissez le code d'utilisateur.

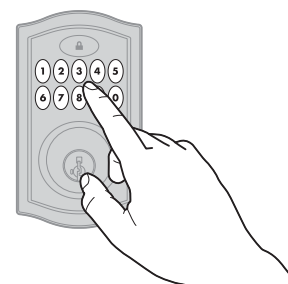

## 8 Reprogrammation de la serrure (si nécessaire) et installation du couvercle de piles

taille réelle 

**A** Reprogrammez la serrure (si nécessaire).

**a**

**IMPORTANT :** Retirez le bloc de piles avant de réajuster la clé.

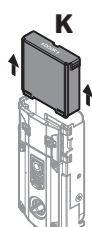

**b**

Reprogrammez la serrure pour qu'elle fonctionne avec votre clé actuelle. Consultez les instructions de Réajustement Smartkey fournies pour obtenir plus d'informations.



**c**

Réinstallez la bloc de piles.

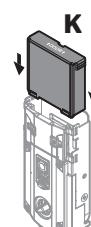

**B** Installez le couvercle de piles.

**a**

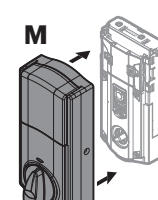

**b**

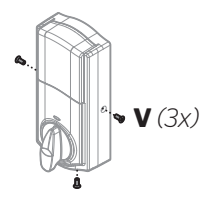

### Vue d'ensemble de SmartCode

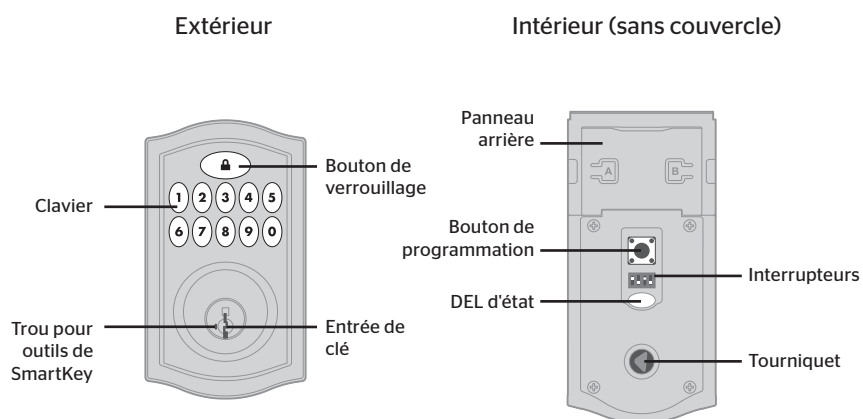

Avis : Lorsque le cache est retiré, la tige du tourniquet peut être utilisée pour verrouiller ou déverrouiller manuellement la porte.

### Alertes système

Alerte	Raison	Solution
Le clavier clignote en rouge une fois avec 1 bip*	Un code inexact est entré.	Saisissez le code de nouveau.
Le clavier clignote en rouge 3 fois avec 3 bips*	Le code d'utilisateur n'a pas été programmé	Programmez au moins un code d'utilisateur.
	Le système s'arrête au bout de 5 secondes	Tentez à nouveau la procédure de programmation.
Le clavier clignote en rouge 15 fois avec 15 bips*	Le système s'arrête au bout de 5 secondes	Programmation échouée.
	Trois codes inexacts ont été entrés en une minute.	Saisissez le code de nouveau après 60 secondes de verrouillage du clavier.
Le clavier clignote en rouge avec bips rapides pour 3 ou 4 secondes	Piles faibles.	Remplacez les piles.
Le clavier clignote en vert avec bips pour 2 secondes.	Porte coincée en tentant de bloquer.	Vérrouillez à nouveau la porte. Si nécessaire, repositionner le gâche.

\*Un bip ne se fera entendre que si l'interrupteur numéro 3 est en position « allumée »

### Interrupteurs et couleurs de la DEL d'état

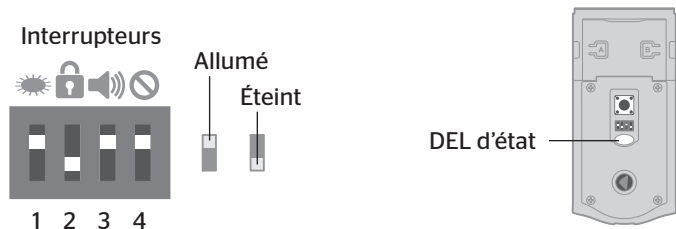

Interrupteur	Fonction	Couleur	L'état de la serrure
1	La DEL clignote toutes les 6 secondes.	Clignote en vert	Déverrouillée
2	La porte se verrouillera automatiquement 30 secondes après qu'elle ait été déverrouillée.	Clignote en ambre	Verrouillée
		Clignote en rouge	Piles faibles
3	Audio	Rouge uni	Le processus d'orientation de la porte n'a pas fonctionné correctement. Consultez le guide de programmation et de résolution des problèmes en ligne.
4	Fonction non utilisée.		

### Résolution de problème

Le guide de programmation et de résolution des problèmes est disponible sur la page de SmartCode 10 à [www.weiserlock.com](http://www.weiserlock.com).

### Suppression d'un code utilisateur unique

Avis : tous les codes peuvent être supprimés en une seule opération si le code principal est activé. Pour plus d'informations sur le code principal, consultez le guide de programmation et de résolution des problèmes en ligne.

<p>1 Garder la porte ouverte. Appuyez une fois sur le bouton Programme.</p>	<p>2 Appuyez une fois sur le bouton de verrouillage.</p>	<p>3 Saisissez le code d'utilisateur à supprimer.</p>	<p>4 Appuyez une fois sur le bouton de verrouillage.</p>
<p>5 Saisissez un nouveau code d'utilisateur.</p>	<p>6 Appuyez une fois sur le bouton de verrouillage.</p>	<p><b>Si cela échoue</b> Assurez-vous de saisir le même code valide dans les étapes 3 et 5.</p>	<p><b>⚠ Testez le code</b> Lorsque la porte est ouverte, testez le code d'utilisateur pour vous assurer qu'il ne déverrouille plus la porte.</p>

Si l'écran n'est pas pressé pendant 5 secondes, le système s'arrête automatiquement, et il sera nécessaire de recommencer la procédure.

### Réinitialisation d'usine

Une réinitialisation d'usine supprime tous les codes associés à la serrure et il le supprime de votre système de maison intelligente.

<p>1 Retirez le bloc de piles.</p>	<p>2 Appuyez sur le bouton Programme et maintenez-le enfoncé pendant l'installation du bloc de piles. Maintenez le bouton enfoncé pendant 30 secondes, jusqu'à ce que la DEL d'état clignote en rouge.</p>
<p>3 Appuyez sur le bouton de programmation à nouveau. Quand la DEL clignote en vert et que vous entendez un bip, la serrure a été réinitialisée.</p>	<p>4 Effectuez à nouveau le processus d'orientation de la porte, coupez la serrure avec votre système de maison intelligente et ajoutez des codes d'utilisateur.</p>

### Mesures de protection importantes

1. Lire toutes les instructions.
2. Familiarisez-vous avec tous les avertissements et mises en garde.
3. Rappelez les précautions de sécurité à tous les membres de la famille.
4. Protégez vos codes d'utilisateur et le code principal.
5. Éliminez les piles conformément à la réglementation et aux lois locales.

**⚠ PRÉCAUTION :** Préviend l'entrée non autorisée. Étant donné que quiconque ayant accès au panneau arrière peut changer les codes d'utilisateur, vous devez en restreindre l'accès et vérifier régulièrement les codes d'utilisateur afin de vous assurer qu'ils n'ont pas été altérés sans autorisation. L'utilisation d'un code principal peut aider à protéger les réglages de votre système..

**⚠ AVERTISSEMENT :** Le fabricant tient à vous aviser qu'aucun verrou ne peut à lui seul offrir une sécurité complète. Ce verrou peut être mis hors d'état par la force ou des moyens techniques ou être évité par l'utilisation d'une autre entrée sur la propriété. Aucun verrou ne peut remplacer la surveillance de votre environnement et le bon sens. Différentes qualités de matériel d'installation sont offertes pour différentes applications. Afin d'augmenter la sécurité et de réduire le risque, vous devriez consulter un serrurier qualifié ou tout autre professionnel de la sécurité.